

# AVANT<sup>®</sup>

## MAGAZINE

AVANT TECNON ASIAKASLEHTI 1/2015

**Avant  
huolehtii  
Helsingistä  
s. 8**

**Avantilla luotetaan tulevaisuuteen s. 3**

**Leguan Lifts 25 vuotta! s. 20**

**Golfkentät kuntoon kesäksi s. 14**



# KESÄ TULEE

## – huolehdi parhaasta kaveristasi

### Jatkopuomin huoltosarja

- Jatkopuomi kerralla kuntoon!
- Sopivuus: R-sarja, 400-sarja, 500-sarja vuodesta 2008 alkaen, 600-sarja, 745 ja 750 vuoteen 2011 saakka
- Täydellinen sarja: Sisältää kaikki jatkopuomin huoltoon tarvittavat niveltapit, laakerit ja liukupalat
- Tuotenumero A419462



**410€**

### Suojat



- |                                       |             |
|---------------------------------------|-------------|
| Sääsuoja 200-sarja                    | <b>55€</b>  |
| Sääsuoja 419–760i                     | <b>72€</b>  |
| Kuljetussuoja + kantolaukku 200-sarja | <b>180€</b> |
| Kuljetussuoja + kantolaukku 419–635   | <b>230€</b> |

### Rasvapuristin + rasva



**75€**

- Vähän tilaa vievä
- Mahdollista käyttää yhdellä kädellä
- Vahva alumiinirunko
- Avant-painatus
- Tuotenumero 66164

*Kysy lisää myyjältäsi! Kaikki hinnat sisältävät alv 24%. Hintaan lisätään toimituskulut.*



# Avant uskoo tulevaisuuteen

Kuva: Juha Pokki

Kun kirjoitan tätä juttua, on vaaleihin aikaa kolme yötä. Kun saat tämän lehden, vaalien tulos on jo tiedossa. Sen sijaan se, muuttuuko mikään parempaan suuntaan, ei ole selvillä silloinkaan. Ja mahtaako selvitäkään.

Joka tapauksessa me emme Avantilla ole jääneet vaaleja odottelemaan vaan olemme lyöneet vetoa Suomen ja suomalaisen työn puolesta. Uskomme siihen, että jatkossakin täällä kannattaa teollisuutta ja koneenrakennusta harrastaa ja että täältä pystyy kannattavasti koneita maailmalle myymään. Suomen on yksinkertaisesti pakko laittaa kilpailukyky sille mallille, että tämä toteutuu.

Vedonlyönnillä tarkoitan sitä, että me Avantilla olemme viimeisen vuoden aikana investoineet useita miljoonia tuotantotiloihin ja tuotantokoneisiin luottaen ylläolevaan.

Olemme vuosien aikana tehneet kolme isoa kiinteistökauppaa. Vuonna 2000 ostimme noin 17 000 m<sup>2</sup> tilat, joissa olimme kaupantekohetkellä vuokralla. Silloin emme tarvinneet tiloja kokonaan, vaan vuokrasimme noin kolmanneksen ulkopuolelle. Meille oli silloin tärkeää, että pääsimme oman katon alle. Iso käytännön etu tästä oli se, että Avant sai aina nopeasti ja pienin kustannuksin lisätilaa kasvavalle tuotannolle. Toinen hie-man pienempi kauppa tehtiin 2010, jolloin ostimme naapuritontilta 5 100 m<sup>2</sup> hallin. Lisätila tuli silloinkin nopeasti tarvituksi ja kokonaisuudessaan käyttöön, vaikka ostohetkellä ei siltä tuntunutkaan.

Kolmas kiinteistökauppa onkin sitten suurin. Emme voineet olla käyttämättä tilaisuutta hyväksemme vaan ostimme naapuritontilla sijaitsevat 44 000 m<sup>2</sup> tilat helmikuussa. Päädyimme tähän sen takia, että olisimme muuten joutuneet tekemään noin 7 000 m<sup>2</sup> laajennuksen tehdashallien jatkoksi. Monestakin syystä ostovaihtoehto tuntui paremmalta.

Meillä on siis nyt tilojen puolesta hyvä mahdollisuus kehittää tuotantoa ja logistiikkaa. Suunnitelman mukaan uusiin tiloihin rakennetaan entistä tehokkaampi kokoonpanolinja maalaamoineen. Lisäksi tiloihin sijoitetaan sekä tulevan että lähtevän tavarantoiminnat. Nämä toiminnot vievät tilasta noin kolmanneksen. Loput vuokraamme.

Tilat ovat kuitenkin tiloja. Menestymisen kannalta tärkeimpiä ovat kilpailukykyiset tuotteet. Tässä lehdessä on useita asiakaskokemuksia, joista on helppo löytää tyytyväinen asiakas. Ja se on päämäärämme jokaisen kaupan osalta.

*Risto Käkelä*  
Toimitusjohtaja

## Avant Tecno Oy:n asiakaslehti 1/2015

**Päätoimittaja:** Ella Lahtinen / Avant Tecno Oy  
**Julkaisija:** Avant Tecno Oy  
**Taitto:** Viestintätoimisto Tulus Oy  
**Paino:** Offset Ulonen Oy, Tampere  
**Painosmäärä:** 8 000

**AVANT**

Ylötie 1, 33470 Ylöjärvi, Finland  
P. +358 3 347 8800  
E-mail: sales@avanttecno.com

## Sisällys

- 4 **Avant laajantaa naapurikiinteistöön**
- 5 **Uutuustyökalut esittelyssä**
- 8 **Avant 760i – vastaus kaupunkien kunnossapidon tarpeisiin**
- 10 **Avant toimii rakennustyömaalla**
- 12 **Oma Avant on hyvää mökkiseuraa**
- 14 **Golfkentät kuntoon kesäksi**
- 16 **Avant kasvaa hevostalousesegmentillä**
- 18 **Käytetty Avant apuna pientilalla Tanskassa**
- 19 **Itsenäistä työskentelyä Avantilla vammaiskeskuksessa Englannissa**
- 20 **Leguan Lifts täyttää 25 vuotta**
- 23 **Valokuvakisa: Avant urotöissä**



# Avant osti naapurin 44 000 neliömetrin tehdasalan 11 hehtaarin tontilla

**A**vant Tecno Oy on ostanut naapuritontillaan sijaitsevan Pilkington NSG:n 44 000 neliömetrin teollisuuskäyttöön. Kiinteistökauppa on Avantin ja myös koko Pirkanmaan mittakaavassa merkittävä. Avantin hallitilat kasvavat kaupan myötä lähes kolminkertaisiksi.

”Tietyille toiminnoillemme tilat olivat käymässä yksinkertaisesti liian pieniksi. Kaupan myötä pääsemme nopeasti siirtämään toimintojamme uusiin tiloihin ja tuotanto saa näin tarvittua lisätilaa”, kertoo Avantin myyntijohtaja **Jani Käkelä**.

Koko kiinteistöä ei oteta omaan käyttöön heti, mutta sinne tullaan nopealla aikataululla siirtämään osa tuotannosta ja lähettämötoimintaa. Pilkington NSG jää vuokralle kiinteistöön ja on selkeästi

suurin yksittäinen vuokralainen. Kiinteistökauppa mahdollistaa Avant Tecno Oy:n ja sen henkilönostimia valmistavan tytäryhtiön Leguan Lifts Oy:n tuotannon laajentamisen Ylöjärven tiloissa pitkälle tulevaisuuteen.

”Koska emme heti tarvitse itse näin paljon tilaa, tulemme vuokraamaan ison osan kiinteöstä ulkopuolisille toimijoille. Kiinteistökauppa mahdollistaa meille nopean laajentumismahdollisuuden ilman pitkiä rakennusaikoja ja lupaprosesseja”, selventää Käkelä.

## **Avant Tecno hakee kasvua Yhdysvalloista – laajat markkinat vakauttavat toimintaa**

Avantin myynti on kasvanut tasaisesti viime vuosien ajan hyvin haastavasta

Euroopan ja Venäjän taloustilanteesta huolimatta. Syyskuussa 2014 päättyneen tilikauden liikevaihto oli noin 82 miljoonaa euroa, joka on yrityksen historian korkein. Myös konsernitason liikevaihto rikkoi ensimmäisen kerran 100 miljoonan euron rajan. Tällä hetkellä Avantkuormaajia myydään ympäri maailman jo yli 50 maassa. Markkina-alueen laajuus ja monipuolisuus on yksi syy menestymisen taustalla.

”Uskomme kuluvalle tilikaudella noin viiden prosentin kasvuun. Tavoite on, että pystymme pitämään myyntimme suurin piirtein samalla tasolla Euroopan alueella. Kasvua haemme Yhdysvalloista, johon perustimme Avant Tecno USA:n noin kaksi ja puoli vuotta sitten”, kommentoi Käkelä.



## Ruohonleikkuri I200

Ruohonleikkuri I200 on vankkaraken- teinen ja tehokas leikkuri. Se on va- rustettu Avantin kehittämällä Optiflo- at-kelluntajärjestelmällä, joka varmis- taa leikkurin optimaalisen maako- ske- tuksen myös epätasaisella nurmikolla. Leikkurissa on myös turvaventtiili, joka pysäyttää terät, jos leikkuri nostetaan ilmaan. Uuden mallin leikkuupöytä on nyt muotoonsa prässäty, mikä paran- taa leikkurin tehoa ja vähentää ruohon tarttumista leikkuupöytään. Leikkuri on vakiovarusteisena bio-silppuava ja alleenjättävä. Sivuheittosarja on saata- vana lisävarusteena.

- Optifloat-kellunta on helpokäyttöinen ja takaa parhaan maako- ske- tuksen.
- Turvaventtiili pysäyttää terät, jos leikkuri nostetaan ylös.
- Muotoon prässäty leikkuupöytä parantaa tehoa ja vähentää liikaantumista.
- Sivuheittosarja lisävarusteena.



### Ruohonleikkuri I200

Työleveys	1200 mm
Tuotenumero	A35965

Lisävarusteet: Sivuheittosarja A36013

Malli	218	220	313S	320S	320S+	419	420	520	525LPG	528	R20	R28	R35	630	635	640	745	750	

■ soveltuu hyvin   
 ■ soveltuu   
 ■ ei sovellu

## Paalihaarukka



Paalihaarukka on edullinen tapa käsitel- lä käärittyjä paaleja, muovia vahingoit- tamatta. Haarukoiden etäisyys on käsin säädettävissä. Suojakaari tukee paalia nostettaessa ja siirrettäessä.

Paalihaarukka on hyvä vaihtoehto sil- loin, kun paalit voidaan nostaa ja siir- tää sivuttain, eikä niihin tarvitse tarttua.

Tämän vuoksi paalihaarukka ei toisaal- ta ole niin monipuolinen työlaite kuin paali- pihti.

- Edullinen vaihtoehto paalien käsittelyyn
- Helpokäyttöinen työlaite paalien siirtämiseen

Malli	218	220	313S	320S	320S+	419	420	520	525LPG	528	R20	R28	R35	630	635	640	745	750	

■ soveltuu hyvin   
 ■ soveltuu   
 ■ ei sovellu

## XL-lumikauha

XL-lumikauha on tilavuudeltaan suu- ri kauha, joka soveltuu erityisesti suu- rempiin Avant 600- ja 700-sarjoihin. Tämä kauha soveltuu erityisen hyvin kevyen materiaalin, kuten lumen, hak- keen ja kuorikkeen lastaamiseen ja siir- tämiseen.

Kauhan sisäpuolella ei ole jäykisterau- toja ja kauhan sivut ovat eteenpäin au- keavat. Tämä mahdollistaa kauhan par- haan mahdollisen tyhjenemisen, myös hankalilla materiaaleilla ja vaikeissa olo- suhteissa.

- Suuri tilavuus
- Ei jäykisterautoja kauhan sisäpuolella
- Vankka rakenne
- Suuremmille Avant kuormaajille suunniteltu

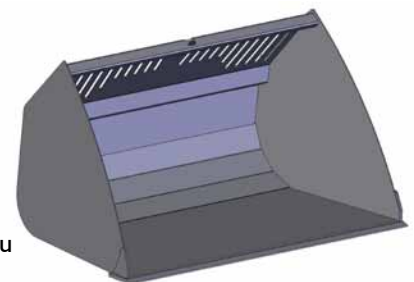

### XL-lumikauha

Leveys	Syvyys	Korkeus	Tilavuus	Paino	Tuotenumero
1600 mm	998 mm	880 mm	800 litraa	265 kg	A36476
1800 mm	998 mm	880 mm	900 litraa	280 kg	A36343

Malli	218	220	313S	320S	320S+	419	420	520	525LPG	528	R20	R28	R35	630	635	640	745	750	

■ soveltuu hyvin   
 ■ soveltuu   
 ■ ei sovellu



# UUTUUSTYÖLAITTEET ESITTELYSSÄ

## Hevoslannan kerääjä

Hevoslannan kerääjä on helppo ja edullinen ratkaisu lannan keräämiseen tasaisilta ja kovemmilta alustoilta (sahanpuru, maneesi, tarhat). Kerääjä voidaan kiinnittää sekä sora- että lumikauhaan ja se toimii kaikissa Avant-malleissa.

- Edullinen ratkaisu
- Voidaan kiinnittää kaikkiin Avant lumi- ja sorakauhoihin

Malli	218	220	313S	320S	320S+	419	420	520	525LPG	528	R20	R28	R35	630	635	640	745	750	

■ soveltuu hyvin   
 ■ soveltuu   
 ■ ei sovellu

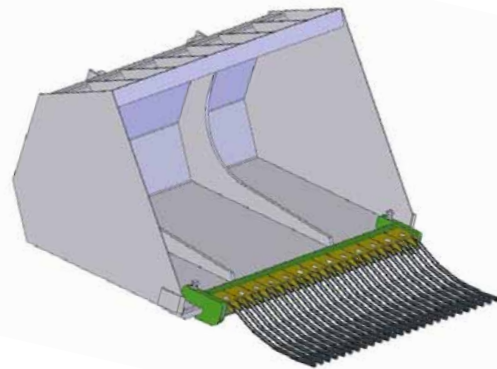

### Hevoslannan kerääjä

Leveys	950 mm
Paino	29 kg
Tuotenumero	A36292

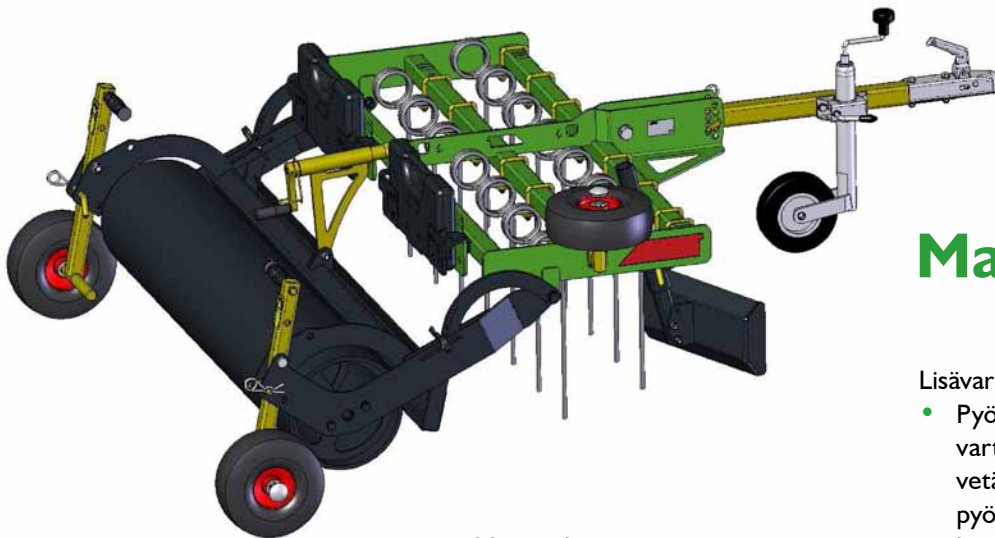

## Maneesilana

Maneesilana on tarkoitettu ratsastus-alustojen tasaamiseen ja muokkaamiseen. Kaksi piikkiriviä muokkaa alustan, varsinainen lana tasaa sen, ja lopuksi verkkorulla tiivistää alustan jättäen viimeistellyn, juuri hevosille sopivan pinnan. Laite on suunniteltu siten, että se muokkaa ainoastaan pinnalla olevaa materiaalia, mutta ei sotke alla olevaa perustusainetta.

Maneesilana on varustettu

- reunamuokkaimella, joka siirtää maneesin seinän viereen kertyneen hiekan pois reunoilta
- verkkorullalla, joka tiivistää alustan sopivaksi ratsastusta varten
- suurikokoisella pyörällä laitteen kyljessä, pyörä estää maneesin seinän vaurioitumisen törmäystilanteissa.

Lisävarusteet:

- Pyöräsarja taakse kuljetusta varten. Mahdollistaa lanan vetämisen pois maneesista pyörien varassa. Pyörät käännetään mekaanisesti alas tai ylös. Tuotenumero A36593
- Painot nostokahvalla. 31 kg painoja voidaan kiinnittää lanaan lisäämään lanan painoa, jotta muokkaus toimii tehokkaammin. Kahdella lisäpainolla varustettuna lana toimii lähes kaikilla pinnoilla. Samaa painoa voidaan käyttää kuormaajan takapainona. Tuotenumero A35957

### Maneesilana

Leveys	1530 mm
Tuotenumero	A21646

Malli	218	220	313S	320S	320S+	419	420	520	525LPG	528	R20	R28	R35	630	635	640	745	750	

■ soveltuu hyvin   
 ■ soveltuu   
 ■ ei sovellu



## Betonikauha

tö kytkimellä kuljettajan paikalta. Kauha on varustettu myös pohjaluuukkuun kiinnitettävällä tyhjennysletkulla, jonka avulla valmis betoni voidaan ohjata kauemmaksi kauhasta.

- Voidaan täyttää suoraan kasasta.
- Helppo tyhjentää jopa kahden metrin korkeuteen.

Betonin sekoituskauha on näppärä lisälaitte kohteisiin, joissa sähköä ei ole saatavilla tai joissa betoni täytyy siirtää tai nostaa hankalaan paikkaan. Uudessa mallissa on halkaisijaltaan 400 millimetrin sekoitusruuvi ja suojaverkko kauhan päällä. Kauha tyhjenetään pohjaluuukusta kauhan keskeltä.

Luukun avaus tapahtuu hydraulisynterillä sähköventtiilin ohjaamana ja käyt-

- Helppo tapa tehdä betonia kohteissa, joissa sähköä ei ole saatavilla.
- Sekoitettu betoni on helppo siirtää ja vaivaton tyhjentää suoraan kohteeseen.

### Betonikauha

Leveys	1490 mm
Tilavuus	210 litraa
Paino	290 kg
Tuotenumero	A36494

Malli	218	220	313S	320S	320S+	419	420	520	525LPG	528	R20	R28	R35	630	635	640	745	750

■ soveltuu hyvin   
 ■ soveltuu   
 ■ ei sovellu

## Iskuvasara

Avantin uusi iskuvasarasarja on suunniteltu toimimaan juuri Avanteissa. Kolmesta mallista löytyy sopiva vaihtoehto kaikkiin 300–700 -sarjan koneisiin. Kaikki Avantin iskuvasarat ovat kotelovaimennettuja melusaasteen vähentämiseksi ja värinöiden välittymisen minimoimiseksi. Peruskoneena Avant soveltuu loistavasti iskuvasaran käyttöön.

Erityisesti teleskooppipuumilla varustettuna vasarasarjan ulottuvuudet ovat hyvät ja uusi kurottajatyypinen nostopuomi 400-, 500-, 600- ja 700-sarjan koneissa takaa erinomaisen näkyvyyden piikkausalueelle. Avantin etu purkutöissä on se, että samalla koneella voi tehdä sekä rikotuksen että materiaalin poiskuljetuksen. Ahtaissa ja painorajoitetuissa paikoissa Avantit ovat lyömätömiä.

- Huippuluokan kotelovaimennetut Avant-vasarat ovat hiljaisia ja tehokkaita.
- Vasarat on säädetty tehtaalla valmiiksi Avant-kuormaajiin, joten ne ovat täysin valmiita töihin.



### Iskuvasara

Malli	Paino	Max bpm	Tuotenumero
B105	110 kg	3200 bpm	A32423
B155	150 kg	3000 bpm	A36424
B230	230 kg	2600 bpm	A36425

Malli	218	220	313S	320S	320S+	419	420	520	525LPG	528	R20	R28	R35	630	635	640	745	750

■ soveltuu hyvin   
 ■ soveltuu   
 ■ ei sovellu

# Avant 760i

## – vastaus kaupunkien kunnossapidon tarpeisiin

Kun Avant 760i julkaistiin vuonna 2014, heräsi kiinnostus monien kaupunkien kunnossapidosta vastaavien keskuudessa välittömästi. Myös Palmian kiinteistöpalvelut innostui uudesta tulokkaasta.

Meillä oli vuotta aiemmin kokeilussa Avant 750, ja se toimi hienosti. Kone oli pidetty, joten meille oli ilouutinen, että markkinoille saadaan vielä paremmin meidän tarpeemme täyttävä kone”, kertoo Palmian eteläisen alueen palveluesimies **Janne Liespalo** ja jatkaa ”uskon, että olemme olleet niin varhaisessa vaiheessa hereillä Avant 760i-koneen kanssa, että olemme niin sanotusti viestinviejän asemassa.”

Ajatus koneiden hankintaan lähti Avantin jälleenmyyjän, Konetalo Vainikan, puheista ja toiminnasta. Vuonna 2013 Vainikka ehdotti Palmialle Avantin kokeilua, ja sillä tiellä nyt ollaan. Tällä hetkellä Palmialla on Helsingin eteläisen ja itäisen alueen katujen ja kiinteistöjen kunnossapidossa yksi oma Avant 760i ja seitsemän leasing-sopimuksella hankittua konetta.

Koneita käytetään aurauksessa, hiekoituksessa sekä katujen harjauksessa ja pesussa.

”Meillä koneiden pääasiallinen käyttöaika on marraskuun ja huhtikuun väli, jolloin konetarve on huomattavasti suurempi kuin toisella vuosipuoliskolla. Meidän kannaltamme leasingsopimus on todella kannattava: suuri konemäärä ei seiso puolta vuotta tekemättä mitään. Uskon, että leasing-kaupankäynti tulee meille pitkällä aikavälillä edullisemmaksi. Kesän ja syksyn pärjäämme omalla kalustollamme. Olisi eri asia, jos vastuullamme olisi myös Helsingin puistoalueiden hoito”, toteaa Liespalo.

Vaikka koneet on tällä hetkellä hankittu pääasiassa talvikäyttöön, tulevaisuus näyttää ympärivuotisen tarpeen. Aluejaot ja vastuut määritellään aina vuodeksi



Kuva: Juha Pokki/Koneurakointi

kerrallaan, ja on hyvin todennäköistä, että Avanteilla toimitaan jatkossakin – millaisella konemäärällä, on vielä arvoitus.

### Käyttökohteisiin ja käyttäjille sopiva kone

Kun kiinteistöhoitoon valitaan koneita, valintakriteereitä on monia. Näistä Liespalo luettelee tärkeimpinä: koko, voima ja nopeus. On myös tärkeää, että koneen ajologiikka on yksinkertainen ja helposti opittavissa. Palmia tekee paljon

**”Meillä on huomattu että kokoonsa nähden koneesta löytyy paljon potkua ja se jaksaa työntää lunta hyvin. Lisäksi työlaitteet ovat tehokkaita ja tarkoituksenmukaisia”**

*Janne Liespalo, Palmia kiinteistöpalvelut*

yhteistyötä eri oppilaitosten kanssa ja töissä on monia kiinteistöhuoltoalan oppisopimuskoulutettavia. On tärkeää että uudet



ja nuoret kaverit sisäistävät koneen käytön ja mitat heti ensi ajokerroista lähtien.

”Avantin kapeus, ketteryys ja voima ovat omaa luokkaansa. Myös uuden 760i:n 30 kilometrin nopeus riittää jo keskustaluueella liikkumiseen oikein hyvin”, ynnää Liespalo. Aluksi ajologiikan sisäistäminen jännitti hieman, sillä toisin kuin muiden valmistajien koneissa, Avanteissa suunnan vaihto tapahtuu polkimilla ja kaasua säädellään käsin. Ongelmia ei kuitenkaan ole syntynyt ja kuljettajat tulevat hyvin



toimeen koneen kanssa.

Konevalinnoissa hinta ja käyttöympäristö merkitsevät paljon – koneen on oltava sopiva käyttökohteeseen. Liespalon mukaan Avant sopii erinomaisesti 70 prosenttiin kohteista. Kaikki hoidettavat kohteet kuitenkin voidaan hoitaa Avantilla, joissain töissä aikaa kuluu vain enemmän kuin isomman kokoluokan koneella kuluisi. Monissa ahtaissa kohteissa Avant on ainut kone, jolla saadaan työ hoidettua. Kapea, ketterä ja matala kone mahtuu ja taipuu lähes minne vain.

Avantin ehdoton vahvuus on teleskooppiuomi. Sillä saadaan huomattavasti lisää ulottumaa. Helsingin keskustan ahtailla sisäpihoilla työ nopeutuu huomattavasti,

”Työlaitteita on laaja skaala ja tehoa löytyy. Kun valikoimaan saadaan vielä toppi-aura, niin arvosana on heti täysi 10.”

Tällä hetkellä Palmialla on hankittuna kauha, aura, hiekotin ja keräävä harja. Kadunpesulaite on ollut testissä tänä keväänä ja on ominaisuuksiensa vuoksi tällä hetkellä hankintalistalla. Tyytyväisyys Avantin työlaitteisiin on aistittavissa.

Keräävä harja saa kehuja tehokkuudestaan ja riittävän suuresta säiliöstä. ”Kaikehtavia harjoja meillä on ollut käytössä ja kaikilla konevalmistajilla on aina joku sovite johonkin harjalaitteeseen, mutta täytyy kyllä sanoa että Avantin harja on yksi parhaista mitä me olemme käyttäneet”, linjaa Liespalo.

**”Sarjapikaliitin on edistyksellinen. Ennen meillä painittiin aina jäätyneiden liitinten tai letkujen paineiden kanssa. Avantin kanssa tätä painia ei tarvitse käydä.”**

*Janne Liespalo, Palmia kiinteistöpalvelut*

tarkoituksenmukaisia”, kertoo Liespalo.

Suurin edelleen hieman totuttelua vaativa asia on jo edellä mainittu ajologiikka. Tämä on tottumiskysymys ja Palmialla ollaan luottavaisia siihen, että pikkuhiljaa ajo alkaa sujua niin sanotusti itsestään.

Yksi Avantin parhaista ominaisuuksista on sarjapikaliitin. Sarjapikaliitin on todettu toimivaksi ja esimerkilliseksi. ”Ennen meillä tapeltiin aina jäätyneiden liitinten



kun teleskooppiuomin avulla päästään kerta-ajolla lähelle rakennusta.

### **Työlaitevalikoima teki vaikutuksen**

Avantista entistä kiinnostavamman koneen Palmialle teki sen laaja ja monipuolinen työlaitevalikoima. Käytännössä koneeseen saa liitettyä lähes kaikki kiinteistönhoidossa tarvittavat työlaitteet. Tällä hetkellä työlaitevalikoima saa Palmialta kouluarvosanan 9. Liespalon sanoin:

### **Käyttöön totuttelu on sujunut hyvin**

Kun päätös Avantien hankinnasta oliin saatu ja tieto saavutti kuljettajat, aiheutti se pientä mutinaa. Vaihdos merkitsi kokoluokaltaan pienempiin koneisiin siirtymistä. Käyttönoton ja pienen totuttelun jälkeen ei kuitenkaan mutinaa ole enää kuulunut. ”Meillä on huomattu että kokoonsa nähden koneesta löytyy paljon potkua ja se jaksaa työntää lunta hyvin. Lisäksi työlaitteet ovat tehokkaita ja

tai letkujen paineiden kanssa. Avantin kanssa ei tarvitse tätä painia käydä. Yksi suuri etu on myös se, että letkut ovat aina oikein päin. Tämä on mielestämme aivan huippukehitystä ja sen avulla säästetään paljon aikaa”, kehuu Liespalo. Avant saa kehuja myös työystävällisyydestä ja suunnittelun panoksesta koneen ergonomiaan.

Konetalo Vainikalta Liespalo toivoo ensi vuodelle kehiin kovia tarjouksia ja tehtaalle hän lähettää terveisiä: Suunta on oikea, jatkakaa tuotekehitystä!

# Rakentaminen vaatii ammattilaisen

K P Kuoppamäki Oy on vuonna 1997 perustettu rakentamisen moniosaaja. Pääosin Pirkanmaan alueella toimiva yritys tarjoaa urakointipalveluita saneerauskohteisiin, laajennuksiin, putkistosaneerauksiin sekä toimitilamuutoksiin.

**A**siakkailleen Kuoppamäki lupaa laatua, joustavuutta ja ratkaisukykyä. ”Ammattirakentamisessa tärkeää on asiakaslähtöinen toimintatapa, hyvä laatu ja oikeat työvälineet”, tiivistää yrityksen toimitusjohtaja ja omistaja **Kimmo Kuoppamäki**.

## Avant apuna

Avant-kuormaajat ovat olleet Kuoppamäellä käytössä jo heti yrityksen historian alusta lähtien. Ensimmäinen oma Avant Multiplus yritykseen hankittiin käytettynä vuonna 2003. Kuormaajan vuosimalli oli 1999 ja siihen aikaan se palveli yrityksen

tarpeita hyvin. Kuormaajalla harjoitettiin pienimuotoista vuokraustoimintaa ja sitä käytettiin monipuolisesti apuna yrityksen toiminnassa. Sittemmin toiminta on laajentunut, konekanta on uusittu ahkerasti ja työlaitteita hankittu reilusti toistakymmentä.

Nykyisiä, suurempia Avanteja käytetään eniten tavarantoimituksissa ja lastauksissa. Myös tavarantoimituksen vastaanotto ja ahtaissa paikoissa työskentely tehdään Avanteilla. Monissa saneerauskohteissa on sellaisia tiloja, joihin ei muilla koneilla mahdu – näissä Avant on korvaamaton apu. ”Koneiden kehitys on ollut valtavaa.







Vaihdoimme peltikuorisen 530+-mallin uuteen 630-malliin vuonna 2007 ja siitä lähtien koneita on päivitetty aina pala kerrallaan suurempaan. Nyt meillä on käytössä Avant 640 ja Avant 760i ja ne toimivat loistavasti. Vuodessa koneisiin kertyy muutama sata tuntia mittariin”, kertoo Kuoppamäki.

### Toimiva huolto ja varaosapalvelut

Kuoppamäki haluaa erityisesti nostaa esiin Avantin huolto- ja varaosapalvelujen merkitystä: ”Huolto toimii todella joustavasti ja varaosien saanti on varmaa. Kun tammikuussa 2012 teimme Sokos Hotelli Ilveksessä pääkeittiön ja ravintolamaailman remonttia, jossa kahdella Avantilla purettiin sisätiloissa rakenteita ja kuljetettiin ne ulos lavalle, katkesi toisesta koneesta illalla kahdeksan aikaan apunostosylinteri. Sain Luosmalan Tatujussin kiinni heti illalla ja selitin tuskaani. Ohje oli: aja tehtaalle ja hae uusi, järjestän asian! Reilun tunnin päästä uusi sylinteri oli paikoillaan ja kone oli taas työssä! Tähän tuskin pystyvät muut merkit...”

Huollon ja varaosapalvelujen toimivuuden merkitys kasvaa entisestään ammattikäytössä ja jatkuvassa ajossa olevien koneiden kanssa. Koneen ylläpito ja huollot eivät saa merkittävästi häiritä työtä. Avant on rakennustyömaan monitoimikone ja siitä johtuen koneen käyttöaste on korkea. Juuri Avantin monipuolisuuden vuoksi Kuoppamäki suosittelee Avantia kaikille rakennusliikkeille. Avantia on mahdollista hyödyntää ympärivuotisessa käytössä, niin ulkona kuin rakennusten sisälläkin. Toimiva jälkimerkkinointi on pelkkää plussaa ammattilaiselle.

### Kestäviä asiakassuhteita

Avantit ovat ahkerassa käytössä Kuoppamäen työmailla ja toimiva koneisto on omalta osaltaan vaikuttanut siihen, että Kuoppamäki on onnistunut luomaan hyviä ja pitkäkestoisia asiakassuhteita. Tällä hetkellä Kuoppamäki urakoi Sokos Hotel Ilveksessä. Ensimmäisen kerran

Kuoppamäen porukka oli kyseisessä kohteessa hommissa vuonna 2009.

Nyt urakassa on kyse sähkön pääjake-lun uusinnasta. Urakka on työnkuvaltaan haastava ja se on suoritettava sovitun aikataulun mukaisesti. Kiinteistössä uusitaan muuntajat ja sähköpääkeskukset. Kiinteistö irtikytketään 20 kilovoltin verkosta kokonaan työn ajaksi ja sitä ”ruokitaan” kiinteistön omalla varavoimalla vaihtotyön ajan. Kiinteistön liiketoiminta on suljettu pääsääntöisesti tehtävän työn ajaksi.

Avantit ovat olleet myös tässä urakassa korvaamaton apu. Kiinteistön sähköpääkeskus sijaitsee parkkihallin pohjakerroksessa. Parkkihalliin menevä väylä on vain 2,1 metriä korkea ja alas kuljetaan kaartuvaa rampia pitkin. Urakan alussa muuntajat ja sähköpääkeskukset täytyi kuljettaa aina parkkihallin pohjakerrokseen saakka.

Yksittäinen muuntaja painaa noin 3 000 kiloa, joten sellaisten siirtäminen hankalaan paikkaan ei ole yksinkertainen homma. Tässä siirtotyössä molemmat Kuoppamäen Avantit olivat työssä – muuntaja liikkui pyörillä varustetun lavan päällä, jota Avant 760i veti eteenpäin. Avant 640 varmisti yläpuolelta yhdistelmän turvallisen kulkemisen. Hitaasti ja varoen, mutta varmasti, muuntajat ja sähköpääkeskukset saatiin lopulta pohjakerrokseen ja urakka pääsi jatkumaan.

Työskentelyssä on aina tärkeintä toimintusvarmuus ja työn korkea laatu – näin saavutetaan pitkiä asiakassuhteita.



# Avant omaksi iloksi!

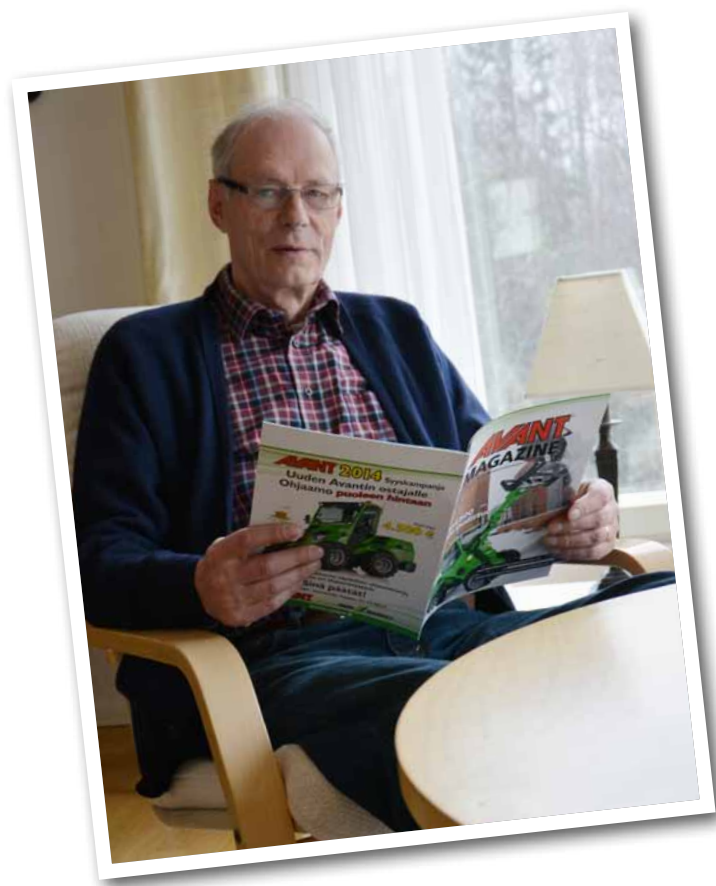

Kuhmoisissa, Lummenen rannalla Heikki Sara hoitaa mökkinsä pihapiiriä perheen omalla Avantilla. Saran perhe on aina ollut aktiivista ja tekeväistä porukkaa, ja hyvä niin, sillä kahden hehtaarin mökkitontissa on paljon hoidettavaa. Vuonna 2003 työnteko mullistui, kun kottikärryt ja lapio vaihtuivat Avantiin. ”Kyllä moni asia jäisi nykyään tekemättä ilman tätä konetta. Tällä homma hoituu ja vieläpä nopeasti”, tuumaa Heikki.

**V**ielä tällä hetkellä mökillä on Avantin 513-malli, joka aikanaan hankittiin käytettynä. 513 on vuosimallia 2000 ja on toiminut moitteettomasti. ”Ei meidän koneen toiminnan puolesta tarvitsisi vaihtaa uudempaan, mutta olen seurannut Avantin kehitystä ja todennut että nykymalleissa on panostettu suuresti käytön mukavuuteen ja helppouteen, joten uudet ominaisuudet houkuttelevat. Vanha kone ei kuitenkaan mene romuksi, vaan toimivan pelin aion myydä eteenpäin,” kertoo Heikki.

## **Kauha ja kaivuri riittävät pihamaan perustöihin**

Kesällä lähes kaikki aika kuluu mökillä pihahommissa tai reissussa. Kotona ei juurikaan ehditä viettää aikaa. Koneeseen on kertynyt tunteja ja noin 50 joka kesä. Aktiivisessa käytössä kone

on huhtikuun lopulta lokakuun alkuun ja muuten talviteloilla. Pääasiassa kone on pelkästään mökkikäytössä, mutta on sillä käyty avittamassa muun muassa siskon ja tyttären rakennustyömaillakin. Työvälineiksi ovat toistaiseksi riittäneet kauha ja kaivuri, niillä kun saa kaiken tarpeellisen tehtyä.

Koneella on paljon innokkaita käyttäjiä ja välillä tuntuu, että sorakasat vaihtavat paikkaa itsestään. Myös mökillä käyvät vieraat kokeilevat mielellään Avantilla ajoa. Avantia on käytetty ja tullaan varmasti jatkossakin käyttämään apuvaimana tiehoitokunnan talkoissa. Voidaan sanoa, että Avant aktivoi koko Saran lähipiiriä. ”Juttu lähtee kulkemaan aina sujuvasti, kun puhutaan Avantista. Kaikkia se kiinnostaa ja hommia löytyisi joka tutun luota. Kyllä tässä eläkepäiviä pystyisi reissuhommissa koneen kanssa viettämään jos haluaisi”, naurahtaa Heikki.





### **Avant 419 sopii mökillä työhön kuin työhön**

Koneen päivittämisestä uudempaan on ollut puhetta jo vuoden päivät ja vihdoin toukokuussa 2015 uusi Avant 419 saapuu mökille. ”419 on meille sopivan kokoinen kone. Se on tarpeeksi kevyt, siitä löytyy teleskooppipuomi ja siihen sopii jo olemassa oleva kaivuri. Lisäksi plussaa on, että kone käy bensalla. On parempi, että mökillä on kanistereissa vain bensaa, joka sopii mökin kaikkiin koneisiin. Ei sitten käy kenelläkään vahinkoa, kun tietää että mistä vain voi tankata”, tuumii Heikki.

Normaalisti Heikki on itse hoitanut koneen huollon kerran vuodessa. Vuodenvaihteessa voimaan tulleiden uusien takuuehtojen vuoksi uusi Avant 419 on kuitenkin aluksi käytettävä merkkihuollossa. ”Yksityiskäytössä ja näillä käyttötunneilla

koneen huoltaminen itse on ollut päivänselvää. Siihen on vuosittain kulunut aina yksi päivä, kun kaikki on katsottu kuntoon. Mutta takuuehto on takuuehto. Pääasia tietenkin on, että kone tulee huollettua ja pysyy kunnossa”, Heikki harmittelee.

Muutamat tutut ovat hankkineet Avantin nähtyään ja kokeiltuaan Heikin konetta. ”Itse päädyin Avantiin kun 2000-luvun alussa aloin havaita mainoksia lehdissä. Silloin käynti tehtaalla todisti, että tämä on meille oikea kone. Siellä myös vaimo vakuuttui ettei Avant riko nurmikenttiä”, kertoo Heikki ja jatkaa ”ei markkinoilla ole vastaavaa yhtä hyvää konetta. Tämä on riittävän monipuolinen, sopivan kokoinen ja voimaa on riittävästi. Meille on ollut alusta asti selvää, että Avant on meidän kone jatkossakin.”

### **Kesällä Avantilla pöyhittää kukkapenkit ja tehdään tietöitä**

Kun ilmat lämpenevät ja Saran mökkikausi taas alkaa, ovat ensimmäiset hommat jo selvillä. Uutta Avant 419 -konetta päästään heti testaamaan kunnolla, kun mökille tehdään uusi tienpätkä. Tottakai myös aiemmin perustetut kukkapenkit ja kasvimaa on käytävä läpi. Ylipäänsä mökin kesäkuuntoon laittaminen käy huomattavasti nopeammin ja helpommin, kun on oikeat työvälineet. Uusi Avant toivotetaan tervetulleeksi ja kesää jatketaan kuten aiempinakin vuosina. Innokkaita koneen kuljettajia tosin löytyy luultavasti vielä lisää. ”Kyllä tämä on paras kone mökkihommiin sellaiselle ihmiselle, joka tykkää itse rakennella, tehdä ja hoitaa omaa tonttiaan kaikissa muodoissa. En parempaa tiedä”, tuumaa Heikki.





# Golfkentän vihreä apuri – valmistautuminen kauteen aloitetaan varhain keväällä

Golfkentän kunnossapito herää tulevaan kauteen jo ennen kuin muualla huomataan saapuvaa kevättä. Talvella kentällä tehtävät remonttityöt ja mahdollisesti tarvittava kalkitus ja hiekoitus tehdään mielellään jo ennen lumien sulamista. Kun nurmipintaa saadaan esiin, alkaa reipas säpinä.

**G**olf Pirkkalassa koko 18 väylän kenttä käydään huolellisesti läpi ja aloitetaan kauteen tarvittavat kunnostustyöt mahdollisimman aikaisin keväällä. Tampereen kupeessa sijaitsevassa golfkeskuksessa pelataan vuosittain noin 32 000 kierrosta. Mitä aikaisemmin kentälle pääsee töihin, sen parempi! Tänä vuonna Golf Pirkkalan koko kenttä avattiin ennätysaikaisin: jo 10.4.2015.

Golf Pirkkalassa on käytössä kaksi Avantia ja molempiin koneisiin kertyy noin 300 käyttötuntia vuodessa. Avant 420 -kuormaajaa käytetään pallojen

keräamiseen rangelta ja Avant 635 toimii kentän huolto- ja muutostöissä.

”Meillä vaaditaan ehdottoman korkeaa laatutasoa kaikilta käytössä olevilta koneilta. Tämä on yksi syy siihen, että Avant valikoitui meidän käyttöömme. Avant on myös riittävän monipuolinen ja erittäin hellävarainen – meidän tarpeisiimme juuri oikea kone”, kertoo Golf Pirkkalan kenttämestari *Jarkko Servo*.

## **Hellä ja monipuolinen Avant 635 mukana muutostöissä**

Golf Pirkkalan 69 hehtaarin kentällä muutoksia ja parannuksia tehdään

vuosittain. Kentän salaojitukseen ja kuivana pitämiseen keskitytään aina ennen jokaisen kauden avaamista. Töitä Avantiille riittääkin läpi koko kauden. ”Tuntimääräisesti eniten tunteja Avant 635 -kuormaajaan kertyy polkujen kanttauksista, salaojituksista ja erilaisista purku- ja lastaustöistä. Koneita käytetään myös muutostöiden apuna ja joissain hommissa voidaan tarvittaessa käyttää kahden koneen yhdistelmää”, kertoo Servo.

Golf Pirkkalalla on käytössään laaja ja monipuolinen työlaitevalikoima. Käytössä on ketjukaivuri, 260-kaivuri, nurmikön reunaleikkuri, trukkipiikit,





harjalaite, suursäkinostin, kauhoja sekä erikoissovitteinen pallojen keruulaite. Näiden lisäksi haaveissa on vielä tasoitusritilä ja tasoituskauha ja myös lumilingolle olisi kauden ulkopuolella ajoittain käyttöä. ”Meillä käytössä olevilla työlaiteilla pystytään hoitamaan



suurin osa kunnossapidon töistä kauden aikana. Koneen ja työlaiteiden helppokäyttöisyys ja ketteryys nopeuttavat kunnossapitotöitä”, linjaa Servo.

### **Erikoisvarusteltu Avant poimii palloja**

Toinen kentällä toimiva kone, Avant 420, on erikoisvarusteltu sekä koneen että työlaitteen osalta. Avant 420 -koneetta käytetään pääsääntöisesti pallojen keruussa rangelta. Avantia ei käytetä ainoastaan kentän ollessa kiinni vaan sillä kerätään palloja myös silloin, kun lyöntejä harjoitellaan. Tästä syystä kuormaaja on varusteltu verkkoikkunoin ja hytin ovi on myös verkkorakenteinen.

Työlaiteena toimii toisen valmistajan kehittämä pallojen keruukone, joka on tehty yhteensopivaksi Avantin kanssa. ”Avantien erikoisvarustelu juuri meidän tarpeisiimme on sujunut hienosti. Yhteistyö tehtaan kanssa on saumatonta ja golfkentän käyttöön tulevan koneen erikoisvaatimukset on ymmärretty hienosti. Kotimaisuus on suuri etu erikoisvarustelun suhteen”, toteaa Servo.

Avantit ovat toimineet Pirkkalassa tarkoituksenmukaisesti ja hyvin. Koneet kiinnostavat myös asiakkaita ja niistä käydään vilkkaita keskusteluja. Avant saa kokonaisuudessaan kiitettävän arvosanan Golf Pirkkalasta. ”Me olemme olleet tyytyväisiä koneisiin. Voin suositella Avantia kaikille golfkentille, jotka haluavat hyvän ja hellävaraisen perustyökoneen monipuoliseen työskentelyyn”, toteaa Servo.



# Avant kasvaa hevostaloussegmentillä

Haluamme tarjota asiakkaillemme aina parasta laatua: kautta linjan. Tämä näkyy nyt myös videoissamme. Uudistamme kokonaisvaltaisesti videomateriaalimme ja nyt uutta konseptia täydentää sarjassaan neljäs, hevostalliaiheinen video.

Katso video:



**H**aluamme tuoda kuormaajamme esille oikeissa töissä, monipuolisina koneina ja tietysti erilaisissa ympäristöissä. Olemme panostaneet erityisesti videomateriaalien vahvaan visuaalisuuteen, laatuun ja 3D-materiaalin tuotantoon.

Uusi hevostaloussegmenttiin kohdistettu video on Avantin historian ensimmäinen kansainvälisesti toteutettu videoprojekti. Videon ideana oli kuvata Avantia eri maissa ja eri talliympäristöissä. Kaikilla niillä talleilla, joilla kuvauksia tehtiin on jo ollut käytössä oma Avant-kuormaaja. Videossa esitellään erilaisia tiloja pihat-  
tomuotoisesta tallista aina huippuluokan

esteratsastustalliin. Kuvauksia tehtiin neljässä maassa ja kaikkiaan viidellä eri tilalla.

Hevostiloilla koneen käytön helppous korostuu, koska koneella on monesti useita käyttäjiä. Avant on riittävän tehokas, kompaktin kokoinen ja helposti hallittavissa. Laaja työlaitevalikoima tekee pienestä vihreästä vielä paremmin sopivan koneen hevostiloille. Ei ole ihme, että hevostilat ovat yksi Avantin tällä hetkellä kasvavista asiakassegmenteistä. Kuvittele kuinka hienoa on pystyä jakamaan heinät ja luomaan lannat ilman kottikärryjä ja raskasta työtä – ihana ajatus, eikö? Väkisinkin hymyilyttää.

## Jäljellä olevat Avant Gold Cup osakilpailut:

- 10.5. Horze Jumping, Ypäjä
- 12.7. Horze Hevoshippalot, Tampere
- 9.8. Horze Jumping, Kemio
- 27.9. Finaali: Horze Ypäjä Horse Show



## Avant tukee suomalaista esteratsastusta

Suomalaisen esteratsastuksen korkeatasoista Grand Prix -sarjaa täydentää tänä vuonna Avant Gold Cup presented by Agrimarket -kilpailusarja. Huipputasoinen kilpailun takana ovat Avant sekä maatalouskauppaa ympäri Suomen tekevä Agrimarket. Kilpailusarja toteutetaan yhteistyössä Team Eurohorsesin ja Suomen ratsastajainliiton kanssa.

Kilpailusarjaan osallistuvat Suomen esteratsastuksen huippunimet. Avant Gold Cup -kilpailusarjaan kuuluu seitsemän osakilpailua ja finaali. Sarjan kilpailut ratsastetaan 140–145 cm:n estekorkeustasolla. Finaalissa esteet ovat korkeudeltaan 145–150 senttimetriä. Kilpailusarjan osakilpailut järjestää korkealuokkaisten ratsastuskilpailujen järjestämiseen erikoistunut Team EuroHorses. Kilpailujen johtajana toimii **Pekka Larsen** ja kisoja käydään Ypäjällä, Tam-

pereella ja Kemiössä.

Viisi osakilpailua ja finaali ratkaisevat voittajan ja uuden Avantin onnellisen omistajan.

Kilpailusarjan voittaja ratkeaa syyskuussa Ypäjällä. Kilpailijat keräävät pisteitä maaliskuun ensimmäisestä päivästä lähtien seitsemässä osakilpailussa ympäri Suomen sekä syyskuun finaalissa. Lopputulokseen lasketaan viiden parhaiten suoritettujen osakilpailun sekä finaalin ratsukkoikohtaiset yhteispisteet. Finaali ratkaisee paljon, sillä siinä pisteitä suoristuksesta kertyy kaksinkertainen määrä.

Finaali ratsastetaan Ypäjällä Horze Ypäjä Horse Show:ssa sunnuntaina 27. syyskuuta. Palkinto on tavoittelemisen



*Juho Norilo ja Doppsko Carimba*

arvoinen, sillä kilpailusarjan voittaja saa talletitöitä helpottamaan ja tehostamaan Avant 218 -kuormaajan.

"Avant on tunnetusti ja taatusti toimiva ratkaisu kaikenlaisissa talletitöissä. Olemme innolla mukana järjestämässä kärkitason esteratsastussarjaa ja tukemassa suomalaista hevosurheilua", sanoo toimitusjohtaja **Risto Käkelä**.



*Juho Norilo ja Doppsko Carimba voittivat Tampereen osakilpailun 12.4.2015.*



# Käytettynä hankittu Avant on suuren suuri apu pientilalla Tanskassa



Tanskassa, Kjellerupin kylässä asuvat Claus ja Signe Nielsen kahden hevosensa kanssa. Muutama kuukausi sitten he saivat uuden perheenjäsenen – käytetyn Avant 635 -kuormaajan, vuosimallia 2008. Nielsenit ovat hyvin onnellisia uudesta vihreästä tuttavastaan.

**//** Olemme erittäin tyytyväisiä Avantiimme – ennen kuormaajan hankintaa olimme kuulleet ystävilta me paljon hyvää ja kehuja Avanteista ja edellisessä työpaikassani olin jo saanut hieman tuntumaa Avantilla työskentelyyn”, kertoo Claus. ”Olen iloinen siitä, että löysimme budjettiimme sopivan, käytetyn kuormaajan vähäisillä ajotunneilla. Ei ollut muuta vaihtoehtoa kuin ostaa tämä kone – Avantissa on sitäpaitsi kaikki ominaisuudet, joita me haluamme kuormaajassa olevan.”

## **Avant voitti kilpailijansa vertailussa**

Nielsenien pienellä tilalla Kjellerupissa Avantilla hoidetaan muun muassa pihaluonnon hoito, olkien ja pellettien

kuljetus, lannan putsaus ja paljon muuta. Kuormaaja on myös ahkerassa käytössä pariskunnan puutarhassa. Lisäarvoa tuo jo valmiiksi kuormaajassa ollut 8-toiminen joystick, jonka avulla nykyisten ja uusien työlaitteiden käyttö on todella helppoa.

Paalien ja puupellettien käsittelykyky olivat kaksi pääkriteeriä kuormaajaa valittaessa. Kuormaajan täytyi myös olla niin kompakti kokonaisuus kuin mahdollista.

”Olimme jo hetken katselleet kuormaajaa. Kävimme paikan päällä katsomassa muutamaa muuta, mutta ne eivät tehneet vaikutusta. Lopulta löysimme Avantin ja mikä parasta se on jopa puoli metriä lyhyempi kuin muut katselemamme kuormaajat. Meille kuormaajan koko ja nostokyky ovat erittäin tärkeitä ominaisuuksia”, ynnää Claus.

## **Kompakti ja voimakas apuri keventää tilan töitä**

Nielsenit ovat onnellisia siitä, että nykyään kahden hevosen ja tilan hoitaminen on huomattavasti helpompaa ja kevyempää. Avantin ja sen työlaitteiden monipuolisuus mahdollistaa melkein minkä tahansa työn tekemisen heidän pientilallaan ja puutarhassaan. Avantiin on saatavilla yli 150 erilaista työlaitetta.

Nielsenit luottavat vahvasti suomalaisen laatuun. He ovat myös kuulleet kehuja Avantin hyvästä ja toimivasta huollosta sekä jatkuvasti ja helposti saatavissa olevasta varaosapalvelusta. Nielsenit ovat tyytyväisiä siitä, että Avant Denmark on aktiivinen ja luotettava suomalaisen merkin jälleenmyyjä Tanskassa.





# AVANT ojentaa auttavan kauhan vammaiskeskuksen käytössä Isossa-Britanniassa

Johtava kehitysvammaisten tukemiseen keskittyvä hyväntekeväisyyskeskus, Papworth Trust Isossa-Britanniassa, on hiljattain käyttänyt Monsanto-rahastosta saadun lahjoituksen Avant 420 -kuormaajan hankintaan. Kuormaaja on kompakti ja monikäyttöinen työkalu, jolle on paljon töitä hyväntekeväisyyskeskuksen 12 hehtaarin maatilalla lähellä Newtown Powysia.

**K**erry Farmin Papworth Trust -keskus tarjoaa monille vammaisperheille tuettuja taukoja arjen keskellä. Maatila sijaitsee luonnon keskellä, kauniissa ympäristössä ja maatilalla on paljon eläimiä. Ympäristö antaa kävijöille mahdollisuuden parantaa sekä omaa fyysistä että henkistä hyvinvointiaan ja keskittyä perheenä yhdessäoloon ja yhdessä tekemiseen. Yhteinen aika poissa kotoa auttaa perheitä kehitysvammaisuuden paineiden ja haasteiden kohtaamisessa kotona arjessa.

Maatilan johtaja **Natalie Webster** kommentoi Avantin hankintaa: ”Olimme melkein luopuneet toivosta oikeanlaisen kuormaajan löytämisessä, kun sitten Avantin paikallinen jälleenmyyjä esitteli meille tämän koneen. Heti kun näimme sen, tiesimme, että 420 on täydellinen kone meille. Avant 420 oli myös ainoa meidän näkemistämme koneista, joka täytti kaikki vaatimukset. Ratkaisevia ominaisuuksia meille olivat muun muassa koko, monipuolisuus ja helppokäyttöisyys.”

Avant 420 toimitettiin hyvin varusteltuna ja on jo lyhyessä ajassa parantanut monien keskuksen vieraiden hyvinvointia. Keskuksen asiakkaat pitävät konetta hyvänä hankintana ja tekevät sillä mielellään töitä. Koneeseen toimitettiin myös kauha, ruohonleikkuri, trukkipiikit ja maanmuokkain. Kaikki tarvittavat varusteet sopivat Papworth Trustin käytettävissä olevaan budjettiin.

Kerry Farmin henkilökunnan kokemus on, että asiakkaiden pyörätuolista Avantin rattiin siirtyminen on helppoa ja heidän on ollut helppo olla apuna. Kun sopiva asento koneen kyydissä on löytynyt ja ohjaus käyty yhdessä läpi, ei mene kauaakaan, kun asiakkaat pääsevät leikkaamaan nurmea Avantilla tai suoriutumaan muista

mukavista pihatöistä. Avant tuo iloa monelle ja auttaa nauttimaan itsenäisyydestä. ”Avant on tasapuolisesti kaikkien vieraidemme käytettävissä”, kertoo Natalie Webster. ”Haluamme että vieraamme voivat täällä ollessaan nauttia arkipäivän tekemisestä ja itsenäisyydestä, ja tuntea ylpeyttä omasta työstään”, hän sanoo.



# Leguan Lifts Oy on osa Avant-konsernia



Leguan Lifts Oy on edelläkävijä itsekulkevissa tukijalallisissa henkilönostimissa. Vuonna 1994 Leguan toi markkinoille ensimmäisenä maailmassa itsekulkevan, kevyen, tukijalallisen henkilönostimen. Vuodesta 2005 alkaen Leguan Lifts Oy on kuulunut Avant-konserniin ja on erikoistunut tukijalallisiin erittäin maastokelpoisiin ja monikäyttöisiin, alle 20 metrisiin itsekulkeviin henkilönostimiin.

**A**lusta alkaen Leguan Lifts Oy teki yhteistyötä Avant Tecno Oy:n kanssa. Avantilla oli jo tuolloin edistyksellinen hydraulinen ajotekniikka pienkuormaimissa, ja tämä sama tekniikka sovitettiin myös Leguan-henkilönostimiin. Leguan-nostimissa käytetään paljon samoja korkealuokkaisia komponentteja kuin Avanteissa. Nykyään Leguan on muotoilultaan ja ajoteknisiltä ratkaisuiltaan rakennettu samoilla periaatteilla kuin Avant-kuormaimet.

## Leguan Lifts Oy täytti 25 vuotta!

Nykyinen Leguan Lifts Oy, tai oikeammin sen edeltäjä High Set Tecno Oy perustettiin 21. maaliskuuta vuonna 1990. Perustajina olivat opiskelukaverukset **Ari Kiiski** ja **Risto Käkelä**. Aluksi yritys toimi muutaman vuoden Jyväskylän seudulla, jossa Ari asui. Kun Avant Tecno Oy:n toiminta oli alkanut ja vakiintunut siirtyi myös henkilönostinvalmistus samoihin tiloihin Ylöjärvelle. Vuonna 2007 yrityksen

nimi muutettiin nykyiseksi Leguan Lifts Oy:ksi.

Nostimien valmistus alkoi High Set PL7000 -nostimella ja jatkui vuonna 1993 HS 9000 -nostimella, jossa oli kiinteä puomi. Tällainen HS 9000 -nostin vuosimallia 1994 on edelleen käytössä Rakennustyö Hirvonen & Korhosella, ja käy Leguanilla huollossa säännöllisesti. Nostimme ovat erittäin kestäviä oikein huollettuna!

Vuonna 1994 markkinoille tuli teleskooppipuominen High Set 9000 Plus -nostin, jota voidaan pitää nykyisen Leguan 125 -nostimen esi-isänä. Tästä nostimesta käytettiin myös nimeä Leguan Plus, eli Leguan-nimi on ollut yritykessämme tunnettu jo vuodesta 1994. Vuosina 2006–2009 valmistettiin Leguanilla puominostimien ohella myös noin 200 saksinostinta.

Leguan-kauppaa on tehty vuosien kuluessa kuudelle eri mantereelle ja nostimia on viety 17 eri maahan.

## Leguan 125 -sarja: Pioneer – edelläkävijä

Leguan 125 on ammattikäyttöön suunniteltu kevytrakenteinen ja varmatoiminen nostin. Siitä on tullut vuosien mittaan erittäin suosittu henkilönostinmalli konevuokraamoihin, korjaus-, rakennus-, rappaus-, maalaustöihin sekä sähköasennuksiin.

Leguan 125 -nostimen parhaita puolia on helppo kuljetettavuus. Kärryn kanssa yhdistelmän paino jää alle 2 000 kiloon, joten siirtely on mahdollista pakettiautokalustolla. Kaikkia nykyisiä Leguan-nostimia voidaan käyttää suoraan

Vasemmalta: Antti Sareela, Niko Hämäläinen, Antti Otava, Manu Kuokka, Santtu Tyynelä ja Mikko Toivanen.







Leguan-kärryjen päältä.

Nelivetoisen pyörialustan tai telialustan ansiosta Leguan 125 on erittäin maastokelpoinen ja ketterä nostin, joka soveltuu sähkökäytöllä varustettuna hyvin myös sisäkäyttöön.

### **Leguan 135 -sarja: All in one – moderni, tehokas ja helppokäyttöinen nostin**

Vaikka peruskonsepti onkin pysynyt samana, Leguan 135 tuo markkinoille paljon uutta. ”Halusimme päivittää mallistomme markkinoiden uusimmalla teknologialla ja yhdistää sen Leguanin konseptiin. Uusi tekniikka tuo mukanaan paljon ominaisuuksia, jotka parantavat käytettävyyttä, turvallisuutta ja tehokkuutta”, sanoo Leguan Lifts Oy:n toimitusjohtaja **Antti Otava**.

”Leguan 135 tarjoaa kompaktin pakeitin tehokkuudesta ja ulottuvuudesta tinnimättä. Nostimen suurin sivu-ulottuma ylittää 6,8 metriin ja korkein työskentelykorkeus on 13,2 metriä. Turvallinen korikuorma koko työskentelyalueelle on 140 kiloa ja rajoitetulla alueella 230 kiloa. Nostimessa on jatkuva, puomin asennosta riippumaton, korikuorman valvonta”, kertoo koneen pääsuunnittelija **Lauri Rantanen**.

Nostimen vakiovarusteisiin kuuluu kauko-ohjain. Tämä mahdollistaa turvallisen liikkumisen vaikeassakin maastossa. Samalla ohjaimella tehdään myös nostimen pystytys tukijaloille sekä kaikki puomin liikkeet. Scanrecon kauko-ohjain mahdollistaa kaikkien liikkeiden yhtäaikaista ajamista sekä langattomasti että kaapelin päästä.







Koneen pystytys on tehty mahdollisimman helpoksi – kauko-ohjaimesta yhden napin painalluksella. Tukijalkojen liikevara on suuri, joten nostinta voidaan käyttää turvallisesti hyvinkin kaltevalla pinnalla. Jokaisen tukijalan maakosketus tunnustetaan erikseen ja sitä valvotaan IFM:n turvalogiikalla, kertoo sähkösuunnittelija **Mikko Toivanen**.

Leguan 135:n voimanlähteenä toimii uusi taloudellinen Hondan iGX bensiinimoottori automaattisella kierrosluvun säädöllä ja automaattirikastimella. Lisävarusteena on saatavilla 230V sähkömoottori.

Kuten kaikki Leguanin mallit, myös 135 on saatavana sekä tela-alustalla että nelivetoisena pyöräalustalla. Tätäkin mallia voidaan käyttää suoraan Leguan-kärryn

päältä. Kokonaispaino kärryn kanssa noin 2 000 kiloa.

### **Leguan 160 -sarja: Solid and Stable – vankka ja vakaa**

Leguan 160 on kovaan ammatti- ja vuorakäyttöön suunniteltu henkilönostin, jonka ominaisuudet eivät jätä ketään kylmäksi. Nostimen suunnittelussa on painotettu erityisesti kestävyyttä, jämääkkyyttä ja käytäjäystävällisyyttä.

Suuri korikuorma koko ulottuvuusalueella, pyörä- tai tela-alusta ja jämäkät puomit tekevät Leguan 160:stä oikean valinnan ammattilaisille.

Leguan 160 on keveytensä vuoksi helposti kuljetettavissa tukijalattomiin nostimiin verrattuna. Kuljettamiseen riittää Leguan peräkärry ja 2 850 kg nelivetoversiolla tai 3 000 kg tela-alustalla vetokykyinen vetoauto.

Myös tähän nostinmalliin on saatavana kuljetusperäkärry, joka on erityisesti

suunniteltu Leguan 160 -sarjan nostimien kuljettamiseen. Leguan-kärry mahdollistaa nostimen käyttämisen myös suoraan kärryn päältä hinattavan nostimen tapaan.

### **Leguan-henkilönostin on luotettava kumppani nyt ja tulevaisuudessa**

Leguan-nostimien omistajat voivat olla tyytyväisiä hankintaansa. Varaosat ja tuki löytyvät vanhimpiinkin henkilönostinmalleihin.

”Meillä on suuri määrä asiakkaita, jotka päivittävät Leguan-nostimensa noin 5 vuoden välein. Myös käytetyillä Leguan-nostimilla on hyvä jälleenmyyntiarvo”, sanoo myyntipäällikkö **Antti Sareela**.

Yksi syy Leguanin menestykseen on erinomainen jälkihoito. Siitä voimme kiittää Leguan tiimin after sales -päällikköä **Manu Kuokkaa** ja after sales -insinööriä **Riku Lehtoa**.

Myös käytetty Leguan on hyvä vaihtoehto. Muutaman vuoden käytössä olleet nostimet toimivat lähes kuin uudet. Tehdaskunnostettu ja 10-vuotistarkastettu nostin palvelee rakentajia ja remontoijia vielä vuosikaudet.

”Leguan-nostimet on suunniteltu Suomen haastaviin olosuhteisiin. Nostimet kestävät hyvin pakkasta, jäätä ja lunta, mutta myös kovaa kuumuutta ja pölyä. Haastavan ilmastomme vuoksi nostimet toimivat lähes kaikenlaisissa olosuhteissa. Niitä on toimitettu muun muassa Australian kuumuuteen sekä Pohjois-Norjan pakkasiiniin” sanoo vientipäällikkö **Jukka Kytömäki**.

Leguan Lifts kehittää määrätietoisesti uusia tuotteita ja on viime vuoden aikana vahvistanut organisaatiotaan tuotekehityksinsinööri **Niko Hämäläisellä** ja suunnittelupäällikkö **Santtu Tyynelällä**.



**Lisätietoja Leguan-henkilönostimista löydät kotisivuiltamme: [www.leguan.fi](http://www.leguan.fi)**



# Nappaa kuva Avantista urotöissä!

Lähetä meille kuva Avant-urotyöstä tai hienosta hetkestä Avantin kanssa

Palkitsemme kolme hauskinta, hämmästyttävintä tai hienointa saavutusta **Avant-tuotepaketeilla**.

Kirjoita viestiin myös lyhyt tarina kuvallasi.

Aina parempi, jos esiinnyt itse kuvassa Avantisi kanssa!

Lähetä kuvasi osoitteeseen **kilpailu@avant.fi**.

Kirjoita sähköpostin aihekenttään **Avant-urotyö 2015**.

Osallistumisaikaa on **30.6.** asti. Julistamme voittajan ja ihastelemme Avantin urotöitä syksyn sateissa seuraavassa numerossa, julkaisemme kuvia myös osoitteessa [www.avant.fi](http://www.avant.fi).

Kuvia voidaan käyttää Avantin markkinoinnissa.



## AVANT® Center

### Kevätpäivät

8.5. klo 9.00-17.00 ja  
9.5. klo 10.00-15.00

Paikan päällä muun muassa:

- Koeajoa
- Mielenkiintoisia työnäytöksiä
- Esillä laaja valikoima työlaitteita

Tule Avantille viettämään mukava päivä koeajon, työnäytösten sekä loistavien tarjousten parissa!

**Tervetuloa !**

**Avant Tecno Oy**  
Ylötie 1, 33470 Ylöjärvi  
Puh: 03 347 8800



[www.avant.fi](http://www.avant.fi)

# Markkinajohtajan kevättarjous

**AVANT® 420**

**13.990 €** alv 0%

- Kubota 20 HV Diesel
- Nostokorkeus 2,3 m,  
(teleskooppipuomilla 2,8 m)
- Jäykkä runkonivel -  
luokkansa vakain kone
- Hydrauliiikan sarjapikaliitin

Kampanja-aika: 1.3. - 31.5.



Kuvan kone lisävarustein



**AVANT®**

**AVANT CENTER**

Ylötie 1, 33470 YLÖJÄRVI, Puh. (03) 347 8800

**AGRI MARKET**

[www.avant.fi](http://www.avant.fi)