

LEGUÁN®

Všestranne použiteľné a spoľahlivé
samohybné pracovné plošiny

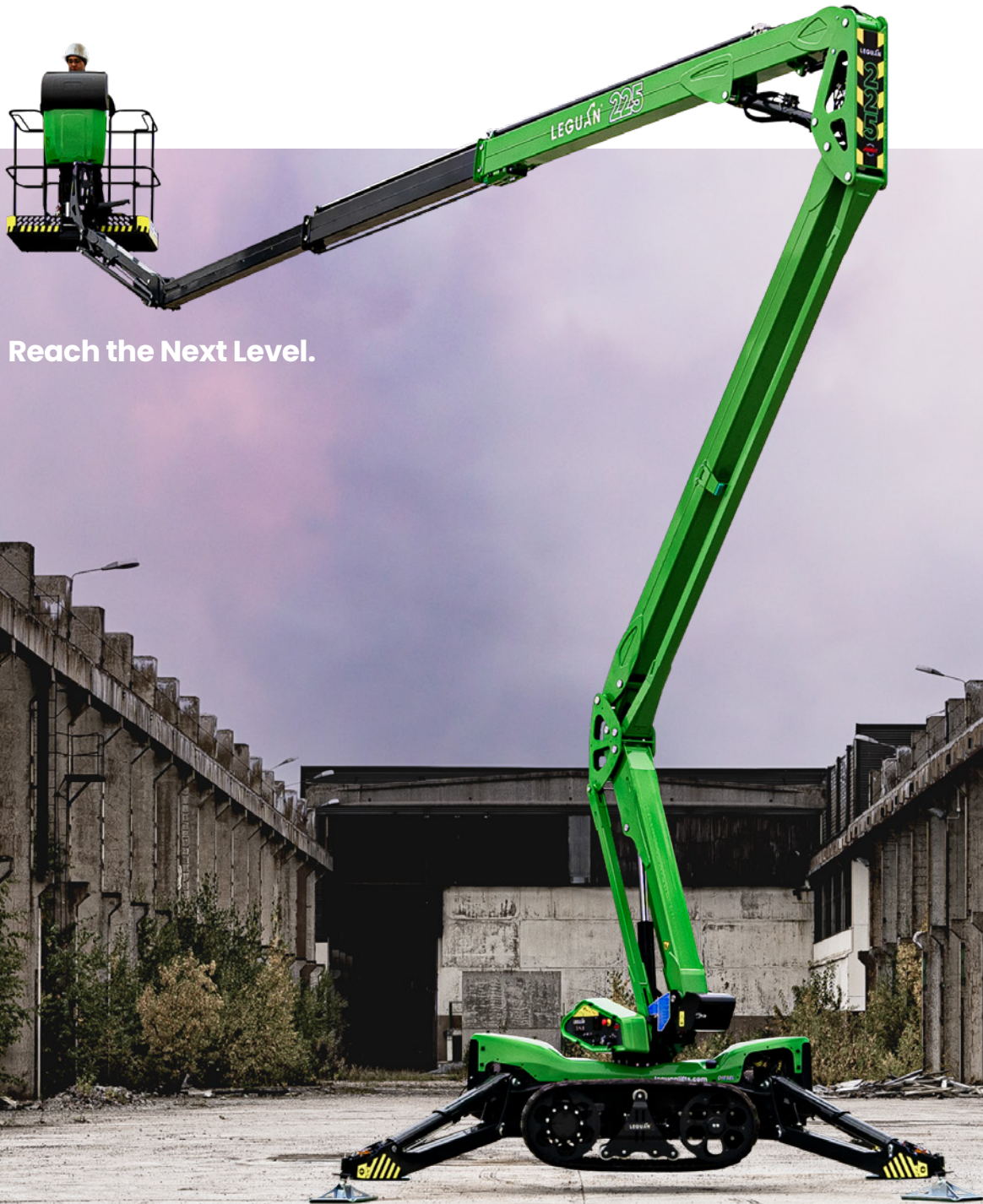

Reach the Next Level.

PART OF
AVANT
GROUP

Leguan Lifts.

LEGUAN LIFTS sa špecializuje na vývoj, konštrukciu a výrobu spoľahlivých a technologicky veľmi vyspelých terénnych pracovných plošín. Leguan má v tejto oblasti dlhoročnú tradíciu. Prvá terénna pracovná plošina s opornými nohami, dostupnosťou pripomínajúca pavúka, bola predstavená už v roku 1994. Plošiny Leguan Lifts sú dnes súčasťou rýchlo rastúcej fínskej skupiny Avant Tecno Group.

Každá pracovná plošina Leguan je navrhnutá s takou robustnou konštrukciou ramien a s takými mimoriadnymi vlastnosťami, aby mohla pracovať v akokoľvek náročnom teréne. Aj vďaka týmto schopnostiam sú plošiny Leguan všestranným pomocníkom v rôznych oblastiach a sú vhodné najmä prácu s ťažkým prístupom. Plošiny Leguan sú vyrábané tak, aby vydržali všetky klimatické podmienky od austrálskeho tepla až po mrazivé studené zimy severských štátov. V posledných rokoch spoločnosť Leguan Lifts kompletne reštrukturalizovala svoje produkty a predstavila viacero doteraz nevidaných vlastností u pracovných plošín, pri zachovaní najpokročilejšieho a súčasne užívateľsky najpriaznivejšieho spôsobu ovládania pracovných plošín súčasnosti.

LEGUAN LIFTS udržuje úzke vzťahy so svojimi najväčšími odberateľmi a s dovozcami v jednotlivých krajinách, s cieľom zabezpečiť čo možno najvyšší štandard starostlivosti o zákazníka a zabezpečenie spätnej väzby vo vzťahu k zlepšovaniu kvality a k ďalšiemu vývoju nových produktov. Ako člen IPAF, Leguan Lifts podporuje bezpečnosť a efektivitu použitia pracovných plošín po celom svete.

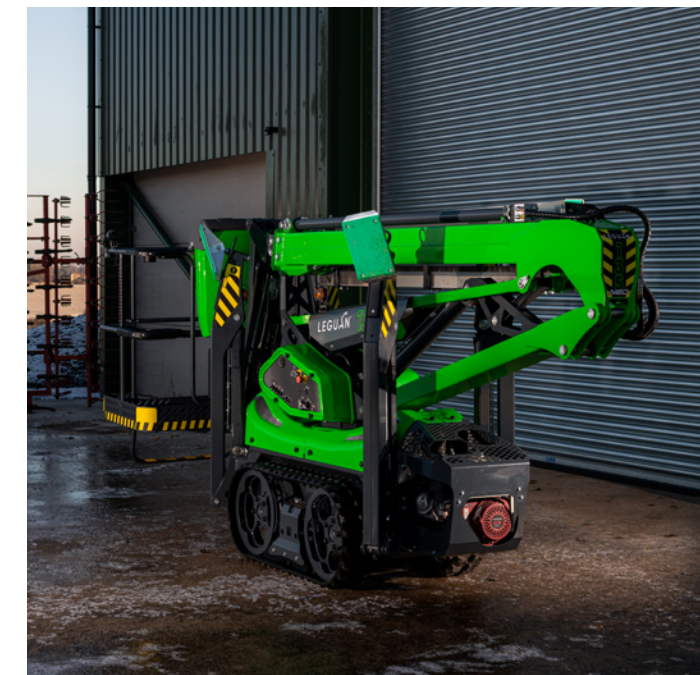

Všestranné.

Pracovné terénne plošiny Leguan Lift sú známe svojimi výnimočnými schopnosťami v teréne a jednou z najlepších svahových dostupností na trhu. Robustný pásový podvozok s jednou z najlepších svetlých výšok a takisto vysokou pojazdovou rýchlosťou zaisťuje rýchly presun aj ťažkým terénom – snehom alebo bahnom. Úsporný spaľovací motor a tichý elektrický pohon robia Leguan skvelou voľbou na prácu v exteriéri a takisto aj v interiéri. Kompaktná veľkosť zjednodušuje prepravu plošiny.

Intuitívne a jednoduché na použitie.

Pokročilý hydraulický systém umožňuje plynulý a zároveň súbežný pohyb všetkých častí ramena, vďaka čomu je jednoduché manévrovať s Leguanom v úzkych priestoroch a udržať vzdialenosť od stien. Nové plošiny Leguan sú vybavené jednoducho ovládateľnými funkciami ako napríklad automatické vyrovnávanie ktoré umožňuje bezproblémové nastavenie nôh len pomocou stlačenia jedného gombíka, dokonca aj v náročných terénoch.

Ďalšia generácia moderných funkcií.

Pokročilé bezpečnostné funkcie a systém monitorovania záťaže v koši sú kontrolované modernou riadiacou jednotkou, ktorá zabezpečuje najvyšší štandard bezpečnosti, v kombinácii s bezkonkurenčným dosahom vo všetkých situáciách. Plošiny Leguan sú špička na trhu jednak svojou konštrukciou a jednak svojim dizajnom. Obsahujú nespočetné množstvo technologických inovácií a funkcií šetriacich energiu. Toto všetko výrazne zvyšuje úžitkovú hodnotu plošín Leguan u zákazníka.



Zákazníci Leguan.

NAČŮVAME NAŠIM zákazníkovi a úzko spolupracujeme s našimi predajcami, aby sme užívateľom pracovných plošín čo najviac uľahčili ich prácu. Zákazníci, ktorí dôverujú plošinám Leguan uvádzajú, že vďaka ich konštrukcii a vybaveniu môžu pracovať rýchlejšie a sú schopní zvládnuť viac projektov. Prečítajte si, čo navyše si o nás myslia naši zákazníci a pozrite si video rozhovory v sekcii noviniek na našej webovej stránke.

Firma podnikajúca v arboristike z USA

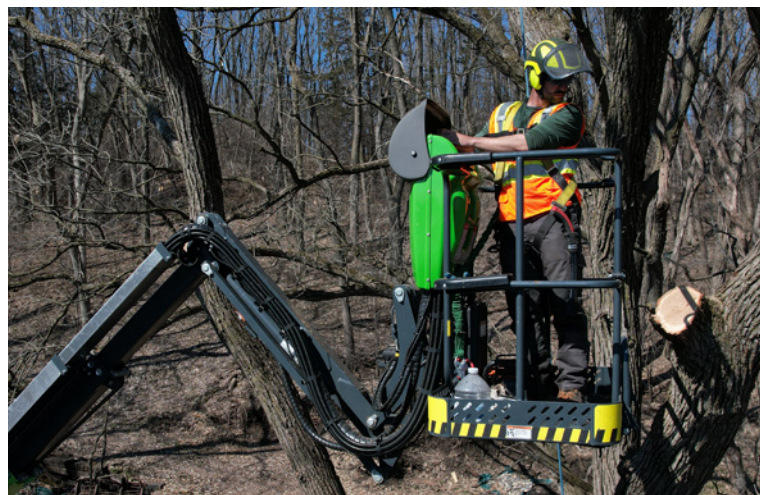

Požičovňa strojov z Nórska



ROBÍME PRÁCU, kde by sme sa nezaobišli bez tejto plošiny. Či už ide o stromy, ktoré sú nebezpečné na lezenie, alebo úzke miesta, kde by sme jednoducho nezvládli vyliezť, alebo by riziko bolo príliš veľké. S plošinou sa teraz sa vieme dostať takmer k čomukoľvek.



JE TO tak jednoduchá plošina na používanie ako aj veľmi všestranná na akúkoľvek prácu. Bežná dvojdnová práca môže byť hotová za deň pokiaľ si človek zvolí plošinu Leguan.

Oblasti použitia.

LEGUAN LIFTS vyrába samostatné pracovné plošiny, ktoré využívajú požičovne stroje, arboristi, firmy z oblasti opráv a renovácie domov, elektroinštalačné firmy aj stavebné firmy naprieč celým svetom. Kľúčové prvky konštrukcie našich plošín sú konkurenciou bežne nedosiahnuteľné - dostupnosť a priechodnosť v teréne, jednoduché a intuitívne ovládanie ale aj najnovšie smart technologické inovácie.

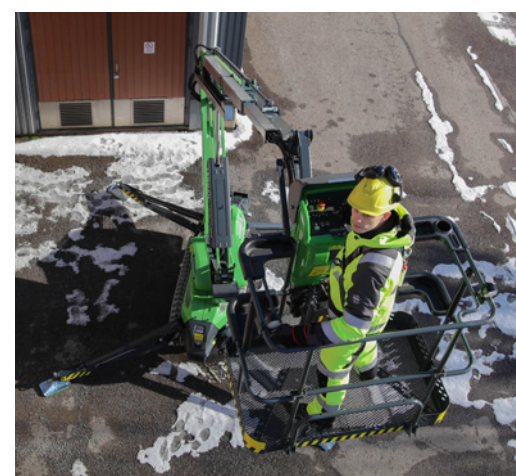

Starostlivosť o stromy

Vďaka vynikajúcej priechodnosti terénom a robustným ramenám sú plošiny Leguan ideálna voľba pre arboristov. Plošiny Leguan sa používajú na čistenie elektrických vedení a odstraňovanie stromov po celom svete od Spojených štátov až po Austráliu. Naši zákazníci nám hovoria, že ich práca sa stala efektívnejšia a bezpečnejšia, a vďaka používaniu plošín Leguan dosahujú na miesta, ktoré predtým vyžadovali šplhanie a lezenie.

Oblasť prenájmu

Pracovné plošiny Leguan sú skvelé do požičovni plošín, či strojov vďaka ich všestrannosti, širokému rozsahu využitia a vynikajúcemu výkonu. Bežne sa používajú od skorých jari do neskorých jesene, ale plošiny Leguan je možné používať celoročne. Pri navrhovaní novej generácie našich plošín Leguan sme dali špeciálny dôraz na intuitívne a jednoduché ovládanie.

Pracovní terénná plošina.

PRODUKTOVÁ rada Leguan sa skladá z pracovných terénnych plošín určených na prácu tak v exteriéroch, ako aj v interiéroch. Váš Leguan je možné vybaviť širokou ponukou voliteľného príslušenstva. Jedna z jeho najväčších výhod je vlastná kompaktná veľkosť a hmotnosť, čo spolu umožňuje prepravovať plošiny Leguan na prívesnom vozíku a ťahať ich za vozidlom do 3,5t!



225

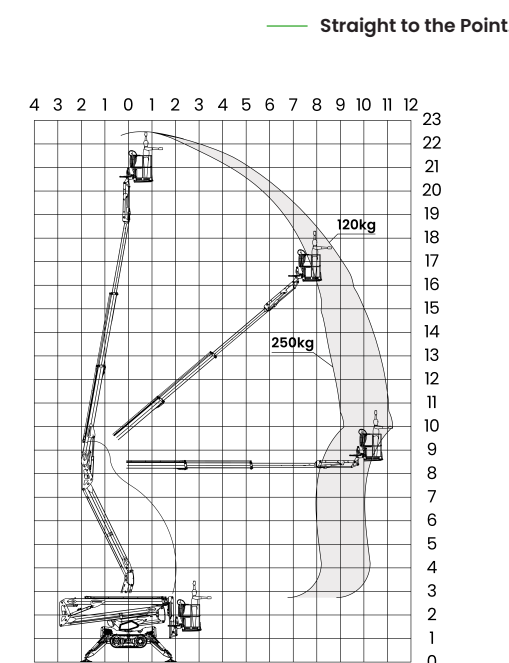
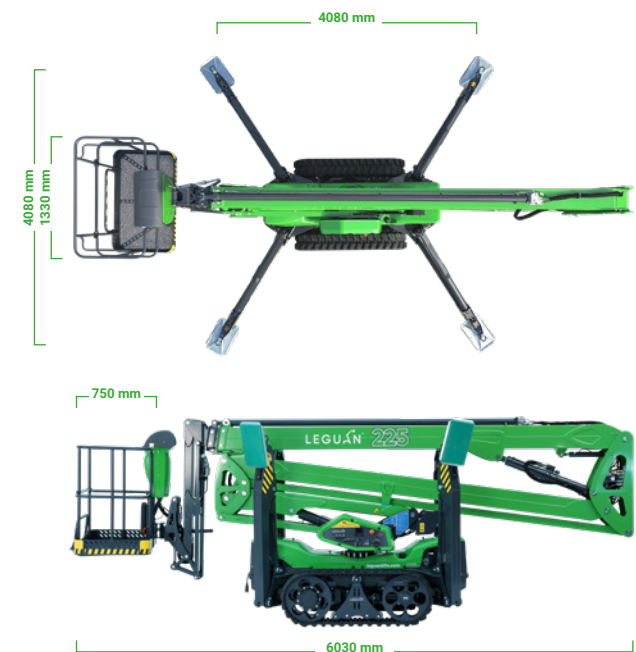

190

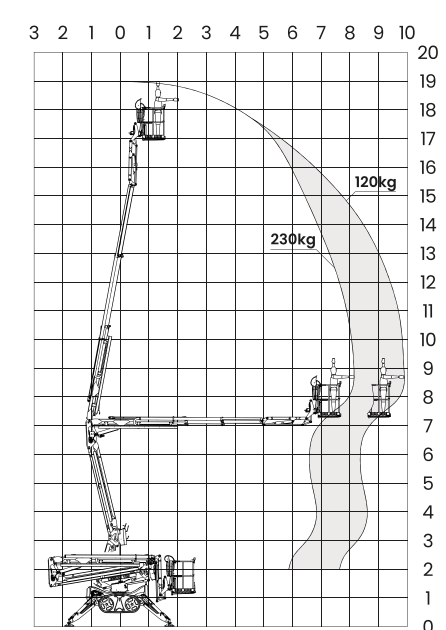
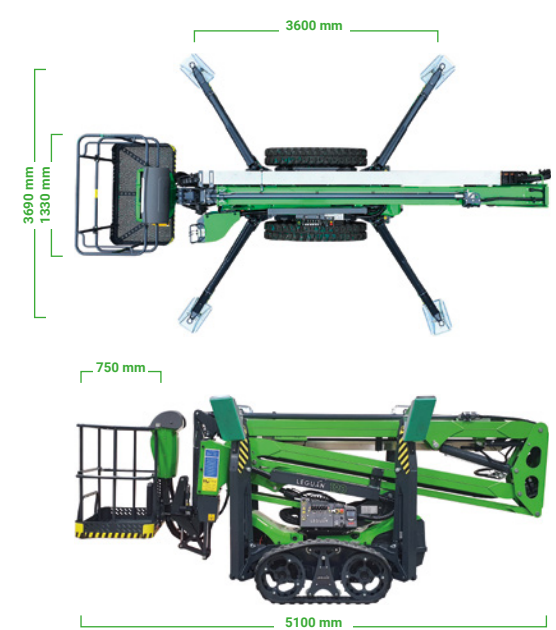

135 NEO

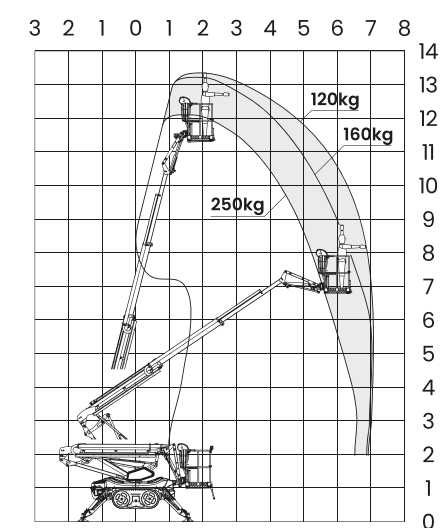
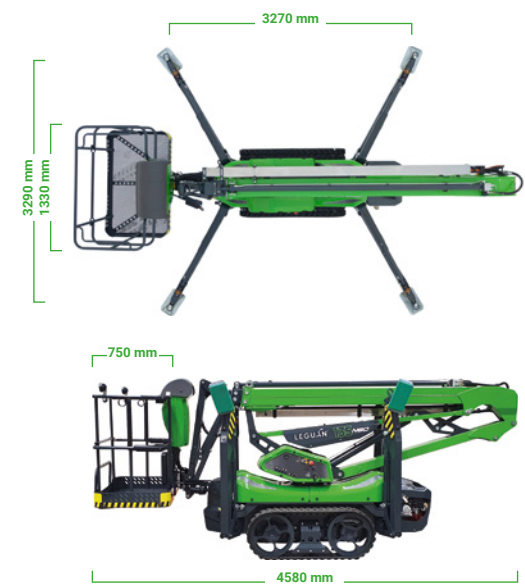

Leguan 225.



225

Leguan 225.

225

22.5 m
max. výška práce

11.2 m
max. horizontálny dosah

250 kg
max. kapacita zdvihu

Terénna pracovná plošina s bezkonkurenčným výkonom.

JEDNOZNAČNE najlepšie prejazdové schopnosti medzi plošinami v akomkoľvek teréne, podvozok s vysokou svetlou výškou a priechodnosťou, vysoká pojazdová rýchlosť nasledujúcej generácie plošín, robí z modelu Leguan 225 ideálnu voľbu pre prácu aj v tých najnáročnejších podmienkach. Rameno plošiny je navrhnuté tak, aby bolo možné dosiahnuť čo najväčší bočný dosah a to aj vo vysokých pracovných výškach. Inteligentné ovládacie prvky a rozhranie zaručujú rýchle a plynulé pohyby plošiny.

Vďaka jednoduchému ovládaniu pomocou joysticku je ovládanie pohybu ramien stabilne plynulé a pohyby viacerých ramien súčasne, prichádzajú prirodzene. Leguan 225 má inteligentné funkcie, ktoré znižujú poruchy a zvyšujú efektivitu práce. Rameno je chránené krytmi pred vonkajšími nárazmi, padajúcimi vetvami a pilinami, vďaka čomu je Leguan 225 skvelou voľbou pre arboristov a taktiež pracovníkov v stavebníctve.



Štandardná výbava.

- Motor 21 k Kubota diesel + elektromotor 230 V/2,2 kW
- Zásuvky 230 V a USB sú umiestnené na plošine
- Automatické ovládanie otáčok motora
- Automatické vyrovnávanie plošiny, pomocou oporných nôh
- Systém monitorovania dosahu (monitorovanie záťažovej krivky)
- Elektrické otáčanie pracovného koša
- JIB-boom – rameno s pracovným rozsahom 120°
- Systém núdzového spúšťania napájaný z batérie
- Ovládanie plošiny "zo zeme" prostredníctvom ovládacieho panelu
- Výstražný klaksón

Voliteľná výbava.

- Diaľkové ovládanie pojazdu a oporných nôh
- LED pracovné svetlá
- Úložný priestor v pracovnom koši, napr. na náradie
- Výstražné majáky na oporných nohách
- Hadica na tlak vzduchu a prívod vody do pracovného koša
- Predohrev motora
- Pásky, ktoré nezanechávajú šmuhy
- Úzky pracovný kôš pre jednu osobu
- Špeciálny prepravný/prívesný vozík Leguan

Technická špecifikácia.

Max. kapacita zdvihu	250 kg (2 osoby)
Max. výška práce	22.5 m
Max. výška koša	20.5 m
Max. horizontálny dosah	9.1 m (250 kg) – 11.2 m (120 kg)
Prepravné rozmery, D x Š x V	6.03 x 1.33 x 2.2 m
Rozmery pracovného koša	1.33 x 0.75 m
Otáčanie koša	110° (±55°)
Otáčanie ramena okolo osi	360°
Svahová dostupnosť	45% (25°)
Rozmery bez pracovného koša, D x Š	5.27 x 1.25 m
Rozmery oporných nôh	4.08 x 4.08 m
Max. sklon pre oporné nohy	25 % (14°)
Hmotnosť pásy/kolesá	2950 kg
Motor	Kubota 21 hp diesel spolu s 230 V / 2.2 kW elektrický
Pojazdný systém – hydrostatický	pásky
Max. pojazdová rýchlosť	3.1 km/h

Leguan 190.



190

19.0 m
max. výška práce

9.8 m
max. horizontálny dosah

230 kg
max. kapacita zdvihu

Robustná a stabilná pracovná plošina použiteľná v každom teréne.

LEGUAN 190 je pracovná plošina navrhnutá pre profesionálne použitie. Pri konštrukcii pracovnej plošiny Leguan, bola špeciálna pozornosť venovaná vysokej odolnosti, sile zdvihu, priechodnosti v teréne a pohybovému rozsahu jednotlivých ramien. Samozrejme pri zachovaní jednoduchosti ovládania. Leguan 190 je tá správna voľba pre starostlivosť o stromy, pre maliarske a stavebné práce, pre údržbu budov, komínov a areálov.

Vysoká svetlá výška a dobre chránený pásový/kolesový podvozok umožňuje rýchly a plynulý presun aj v náročných terénoch. Všetky Leguany sú navrhnuté najmä s ohľadom na bezpečnosť jazdy v prípadoch keď obsluha stojí v pracovnom koši. Tým sa zvýši efektívnosť práce pri presunoch na pracovisku. Mnoho pokročilejších funkcií ako napríklad automatické zrovnávanie pomocou oporných nôh je v základnej výbave stroja, no obsluha má stále možnosť ovládať viaceré funkcie ako aj napr. vyššiu transportnú rýchlosť.

190



Leguan 190.

Štandardná výbava.

- Motor 14 k Kubota diesel + elektromotor 230 V/2,2 kW
- el. zásuvky v pracovnom koši 230 V and 12 V
- Automatické ovládanie otáčok motora
- Automatické vyrovnávanie plošiny, pomocou oporných nôh
- Systém monitorovania dosahu (monitorovanie záťažovej krivky)
- Elektrické otáčanie pracovného koša
- JIB-boom – rameno s pracovným rozsahom 120°
- Možnosť núdzového spustenia plošiny - elektricky aj ručne
- Ovládanie plošiny "zo zeme" prostredníctvom ovládacieho panelu
- Integrovaná nabíjačka 12 V
- Výstražný klaksón

Voliteľná výbava.

- Zvýšená pojazďová rýchlosť (max. 5.2 km/h)
- Diaľkové ovládanie pojazdu a oporných nôh
- LED pracovné svetlá
- Úložný priestor v pracovnom koši, napr. na náradie
- Výstražné majáky na oporných nohách
- Hadica na tlak vzduchu a prívod vody do pracovného koša
- Predohrev motora
- Oporné nohy s väčšou opornou plochou pätičiek
- Pásky/pneumatiky, ktoré nezanechávajú šmuhy
- Úzky pracovný koš pre jednu osobu
- Špeciálny prepravný/prívesný vozík Leguan

Technická špecifikácia.

Max. kapacita zdvihu	230 kg (2 osoby)
Max. výška práce	19.00 m
Max. výška koša	17.00 m
Max. horizontálny dosah	8.1 m (230 kg) – 9.8 m (120 kg)
Prepravné rozmery, D x Š x V	5.1 x 1.33 x 2.01 m
Rozmery pracovného koša	1.33 x 0.75 m
Otáčanie koša	90° (±45°)
Otáčanie ramena okolo osi	360°
Svahová dostupnosť	40% (22°)
Rozmery bez pracovného koša, D x Š	4.44 x 1.25 m
Rozmery oporných nôh	3.60 x 3.69 m
Max. sklon pre oporné nohy	21% (12°)
Hmotnosť pásy/kolesá	2,660 kg
Motor	Kubota 14 hp diesel spolu s 230 V / 2.2 kW elektrický
Pojazdný systém – hydrostatický	kolesá/pásky
Max. pojazďová rýchlosť	2.6 km/h (5.2 km/h voliteľné)



135 NEO

13.4 m
max. výška práce

7.1 m
max. horizontálny dosah

250 kg
max. kapacita zdvíhu

Všestranne využiteľná pracovná plošina, jednoduchá na používanie, ovládaná joystickom.

135 NEO predstavuje novú generáciu pracovných plošín kombinujúc jednoduché používanie a obsluhu, veľkú kapacitu zdvíhu a technologické vlastnosti na celkové zvýšenie efektivity práce. Moderné ovládanie joystickom umožňuje dosahovať súčasne pohyb viacerých ramien len jednou rukou. Príprava plošiny na pracovisku alebo ukončenie práce je veľmi jednoduché vďaka funkcii automatického nastavenia a tzv. chytrej funkcii „späť domov“, ktorá automaticky vráti ramená späť do prepravnej polohy.

Priechod pracovnej plošiny Leguan 135 NEO cez úzke vchody je jednoducho možný vďaka plynulému ovládaniu jazdy a malej prepravnej šírke plošiny. Nová inovatívna konštrukcia ramien pomáha obsluhu udržať rovnomernú vzdialenosť od stien a bezkonkurenčné užívateľské prostredie uľahčuje ovládanie funkcií plošiny viac ako nikdy predtým. Plošina Leguan 135 NEO je skvelá voľba pre požičovne, pre prácu na stavbách, pre inštalačné práce a pre mnoho iného pracovného využitia v exteriéroch aj v interiéroch.

135 NEO



Štandardná výbava.

- Motor 13 k Honda benzín + elektromotor 230 V/2,2 kW
- el. zásuvky v pracovnom koši 230 V and 12 V
- Automatické ovládanie otáčok motora
- Automatické vyrovnávanie plošiny, pomocou oporných nôh
- Automatická funkcia ŠTART/STOP pre elektromotor
- Funkcia Domov/ Späť, návrat do pracovnej polohy
- Systém monitorovania dosahu (monitorovanie záťažovej krivky)
- Elektrické otáčanie pracovného koša
- Možnosť núdzového spustenia plošiny - elektricky aj ručne
- Ovládanie plošiny "zo zeme" prostredníctvom ovládacieho panelu
- Integrovaná nabíjačka 12 V

Voliteľná výbava.

- Diaľkové ovládanie pojazdu a oporných nôh
- LED pracovné svetlá
- Úložný priestor v pracovnom koši, napr. na náradie
- Výstražné majáky na oporných nohách
- Hadica na tlak vzduchu a prívod vody do pracovného koša
- Výstražný klaksón
- Predohrev motora
- Oporné nohy s väčšou opornou plochou pätiiek
- Pásky/pneumatiky, ktoré nezanechávajú šmuhy
- Úzky pracovný kôš pre jednu osobu
- Špeciálny prepravný/prívesný vozík Leguan

Technická špecifikácia.

Max. kapacita zdvíhu	250 kg (2 osoby)
Max. výška práce	13.40 m
Max. výška koša	11.40 m
Max. horizontálny dosah	7.1 m (120 kg) – 6.6 m (250 kg)
Prepravné rozmery, D x Š x V	4.58 x 1.33 x 1.93 m
Rozmery pracovného koša	1.33 x 0.75 m
Otáčanie koša	80° (±40°)
Otáčanie ramena okolo osi	360°
Svahová dostupnosť	40% (22°)
Rozmery bez pracovného koša, D x Š	3.91 x 0.89 m
Rozmery oporných nôh	3.27 x 3.29 m
Max. sklon pre oporné nohy	21% (12°)
Hmotnosť pásy/kolesá	1,650 kg
Motor	Honda 13 hp benzín spolu s 230 V / 2.2 kW elektrický
Pojazdný systém – hydrostatický	kolesá/pásky
Max. pojazdná rýchlosť	2.5 km/h

Voliteľná výbava.

PRACOVNÉ PLOŠINY Leguan sú vždy dobre vybavené už v základe, vrátane pokročilej výbavy zaisťujúcej najvyššiu efektivitu pri práci. Samozrejme je možné plošiny Leguan vybaviť aj doplnkovou, voliteľnou výbavou, aby bolo možné zabezpečiť požiadavky na akúkoľvek prácu vo výškach.

Jedny z najpopulárnejších voliteľných výbav je a výstražné majáky na oporných nohách kvôli vyššej bezpečnosti. Žiadajte si viac informácií o základnej a voliteľnej výbave plošín Leguan u svojho lokálneho predajcu.



Špeciálny prívesný vozík Leguan.

ŠPECIÁLNY PRÍVESNÝ vozík LEGUAN je ľahký príves na prepravu plošín Leguan bez ďalšej potreby náročnej externej prepravy. Zaistenie plošiny s reťazami a popruhmi na vozíku je rýchle. Rovnako tak vyloženie z prívesného vozíka je jednoduché s pomocou špeciálnych nájzdov na mieru. Niektoré modely plošín môžu pracovať aj priamo z prívesu bez potreby vyloženia plošiny. Špeciálne prívesy Leguan majú certifikát CE.

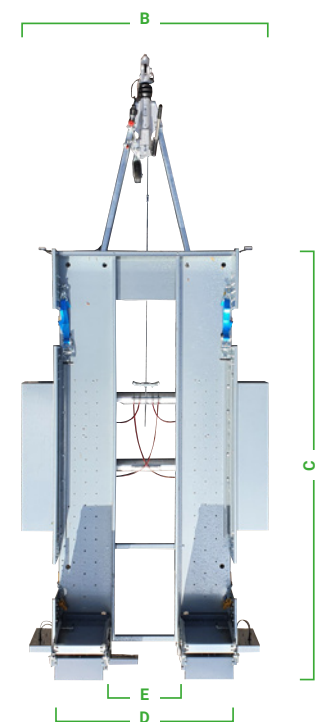

Model prívesu.	2021	3017	3023
Model Leguan.	135 Neo	165 / 190	225
A. dĺžka	4440 mm	5300 mm	5280 mm
B. šírka	1580 mm	2030 mm	2040 mm
C. dĺžka na naloženie	2900 mm	3400 mm	3400 mm
D. šírka na naloženie	920 mm	1390 mm	1390 mm
E. vzdialenosť medzi nájzdami	380 mm	560 mm	760 mm
Vlastná hmotnosť	495 kg	680 kg	600 kg
Celková hmotnosť	2520 kg	3500 kg	3500 kg
Min. Potreba ťažnej sily	2100 kg	3500 kg	3500 kg



LEGUAN®

Vďaka neustálemu vývoju našich výrobkov si vyhradujeme právo zmeniť technickú špecifikáciu našich výrobkov bez predchádzajúceho oznámenia.

© 2023 Leguan Lifts Oy. Všetky práva vyhradené.

Leguan Lifts Oy.

Ylötie 10,
33470 Ylöjärvi
FINLAND

www.leguanlifts.com